

A	max.		4,5 m		3,5 m		2,5 m	
	0°	90°	0°	90°	0°	90°	0°	90°
3,0 m	-	-	-	-	660*	660*	-	-
2,0 m	-	-	790*	425	785*	640	-	-
1,0 m	825*	395	840*	410	1050*	600	1735*	975
0,0 m	805*	385	855*	400	1210*	570	2025*	925
-1,0 m	-	-	-	-	1160*	565	1875*	915
-2,0 m	-	-	-	-	-	-	1440*	945

A = volée à partir du milieu de la couronne d'orientation,

B = hauteur d'arrêt de charge depuis niveau du sol

*Force de levage est à limitation hydraulique.

Les indications (kg) se rapportent à un engin sans outil d'excavation et elles correspondent aux normes ISO 10567. Longueur de base avec lame de terrassement. Ainsi, la charge de renversement statique s'élevant à 75% et la force de levage hydraulique s'élevant à 87% ne sont pas dépassées

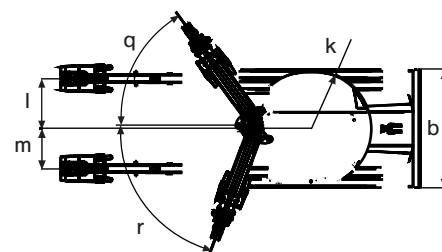
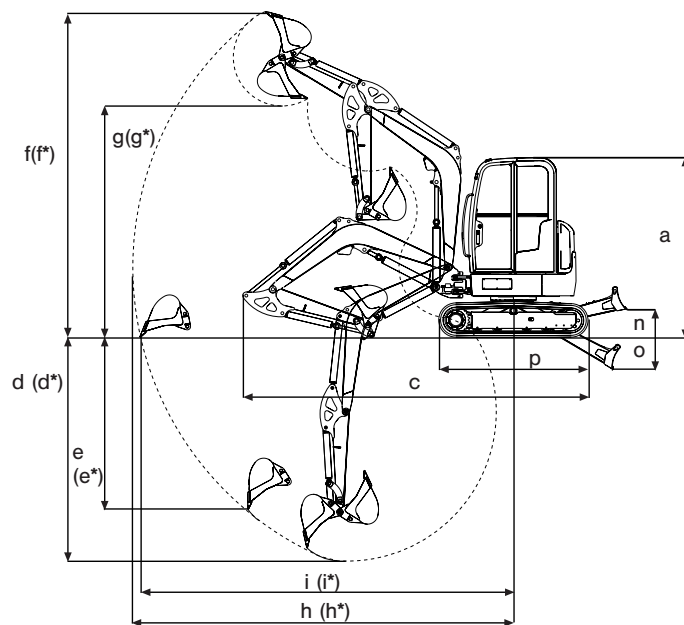

Machine de Base

Général

- Chenilles caoutchouc 300 mm
- Lame
- Phare de travail sur la flèche
- Trousse à outils avec pompe à graisse + manuel d'utilisation

Moteur

- Moteur diesel YANMAR refroidi par eau

Cabine

- Canopy: Siège de grand confort, réglable, revêtu synthétique façon cuir, avec ceinture de sécurité. Le canopy est amovible et répond aux règlement FOPS, TOPS et ROPS

Hydraulique

- Régulation par sommation de puissance
- Refroidisseur d'huile hydraulique
- Commandes servo assistées par manipulateurs
- Commande à clapets selon ISO, DIN, SAE, PCSA et EURO
- Circuit hydraulique auxiliaire double effet monté sur le balancier (1400 mm)
- Auto2-Speed, transmission automatique bi vitesses
- Ligne hydraulique de retour accessoires sans pression

Neuson Baumaschinen GmbH

Haidfeldstraße 37
A-4060 Linz-Leonding
Tel. +43 (0)732 90 590-0
Fax +43 (0)732 90 590-200

e-Mail verkauf@neuson.com
www.neusonkramer.com

Kramer-Werke GmbH

Nußdorfer Straße 50
D-88662 Überlingen
Tel. +49 (0)7551 802-0
Fax +49 (0)7551 802-260

e-Mail info@kramer.de
www.neusonkramer.com

Neuson Ltd.

Crown Business Park
Dukestown, Tredegar
Gwent. NP22 4EF
United Kingdom

Tel. +44 (0)1495 72 30 83
Fax +44 (0)1495 71 39 41

e-Mail uksales@neuson.com
www.neusonkramer.com



neuson[®]

Equipment optionnel

38Z[®]

Cabine

Cabine de sécurité (Cabine basculante, chauffage, fenêtre coulissante latérale, pare-brise rabattable, lave-glace, habillage intérieur complet; le cabine est amovible et répond aux règlement FOPS, TOPS et ROPS)

Canopy avec vitre arrière

Climatiseur

Radio

Hydraulique

3e circuit hydraulique

Huile biologique panolin

BP-Biohyd SE46

Coupleur hydraulique rapide

Commande proportionnel (pour circuit auxiliaire)

Limiteur de pression secondaire sur circuit auxiliaire

Clapets de sécurité A (Clapets de sécurité de flèche)

Clapets de sécurité F (Clapets de sécurité de flèche et de balancier)

Tuyauterie supplémentaire benne preneuse

Peinture spéciale

Peinture spéciale 1 RAL (Partie rouge seulement)

Peinture spéciale 1 non RAL (Partie rouge seulement)

Peinture spéciale cabine RAL (Couleur RAL seulement)

Autre

Phare de cabine (avant)

Phare de cabine (avant+arrière)

Système anti-vol

Gyrophare

Contrepoids

Balancier long (+250mm)

Security 24 (1500h) (Prolongation de garantie à 24 mois ou 1500 heures de fonctionnement)

Security 24 (2000h) (Prolongation de garantie à 24 mois ou 2000 heures de fonctionnement)

Kits

Kit de rétroviseurs (Rétroviseurs droite et gauche)

François Pierre SAS
14 rue de la Renouille
21601 LONGVIC
Tel : 03 80 680 525
Fax : 03 80 680 530