



## Moteur

Marque/Type	Yanmar 3TNV88 refroidi par eau moteur diesel à 3 cylindres
Puissance max.	27,1 kW (36,8 CV)
Performance au volant	19,2 kW (26,1 CV)
Cylindrée	1642 cm <sup>3</sup>
Régime nominal	2200 min <sup>-1</sup>
Batterie	12V/71Ah
Capacité réservoir à carburant	41 l



## Système Hydraulique

Pompe	2 pompes à cylindrée variable + 2 à engrenage
Débit	28,5 + 28,5 + 19 l/min
Pression de travail et en marche hydraulique	240 bar
Pression de travail de la rotation	200 bar
Refroidisseur d'huile hydraulique	en série
Capacité réservoir hydraulique	27 l



## Tourelle et châssis porteur

2 vitesses de translation	2,3 km/h et 4,4 km/h
Capacité de franchissement	30°/58%
Largeur de chenille	250 mm
Nombre de galets porteur	3
Garde au sol	270 mm
Pression au sol	0,33 kg/cm <sup>2</sup>
Vitesse de rotation tourelle	9 min <sup>-1</sup>



## Lame

Largeur	1370 mm
Hauteur	340 mm
Élévation max au-dessous du sol	390 mm
Profondeur de décapage	415 mm



## Tableau des capacités de manutention

A	max.		3,5 m		3,0 m		2,5 m		2,0 m	
	0°	90°	0°	90°	0°	90°	0°	90°	0°	90°
3,0 m	415*	415*	-	-	400*	400*	-	-	-	-
2,0 m	410*	350	410*	380	420*	420*	460*	460*	-	-
1,0 m	425*	310	460*	365	540*	460	670*	595	1000*	815
0,0 m	450*	315	505*	355	635*	440	835*	560	1210*	770
-1,0 m	475*	380	-	-	580*	435	790*	560	1030*	775
-2,0 m	445*	445*	-	-	-	-	-	-	435*	435*

A = volée à partir du milieu de la couronne d'orientation, B = hauteur d'arrêt de charge depuis niveau du sol  
 \* Force de levage est à limitation hydraulique.  
 Les indications (kg) se rapportent à un engin sans outil d'excavation et elles correspondent aux normes ISO 10567. Longueur de base avec lame de terrassement. Ainsi, la charge de renversement statique s'élevant à 75% et la force de levage hydraulique s'élevant à 87% ne sont pas dépassées.



## Niveau Sonore

Niveau de puissance acoustique (L <sub>WA</sub> )	94 dB(A)
(2000/14/EG)	
Niveau de pression acoustique (L <sub>PA</sub> )	74 dB(A)
(ISO 6394)	



## Données Principales

Poids de transport avec cabine/canopy 2620/2525 kg

### Dimensions

a	— Hauteur	2370 mm
b	— Largeur	1370 mm
	Encombrement lg pour transport	4410 mm
d	— Profondeur d'excavation max.	2620 mm
d*	— Profondeur d'excavation max. (balancier long)	2825 mm
e	— Profondeur tranché horizontale	1810 mm
e*	— Profondeur tranché horizontale (balancier long)	2000 mm
f	— Hauteur max. d'excavation	4125 mm
f*	— Hauteur max. d'excavation (balancier long)	4250 mm
g	— Hauteur max. de déversement	2925 mm
g*	— Hauteur max. de déversement (balancier long)	3080 mm
h	— Rayon max. d'excavation	4515 mm
h*	— Rayon max. d'excavation (balancier long)	4693 mm
j	— Rayon max. godet au sol	4410 mm
j*	— Rayon max. godet au sol (balancier long)	4602 mm
k	— Rayon de giration min. arrière	1240 mm
	Déplacement max. de la flèche vers le milieu du godet, côté droit	653 mm
	Déplacement max. de la flèche vers le milieu du godet, côté gauche	393 mm
n	— Élévation max. au-dessus du sol	390 mm
o	— Profondeur de décapage	415 mm
p	— Longueur train translation	1840 mm
q	— Angle déport max. droit	45°
r	— Angle déport max. gauche	80°
s	— Rayon de déport min.	1360 mm
t	— Largeur de chenille	250 mm

Force max. d'arrachement au balancier 13 kN  
 Force de cavage à la dent de godet 20 kN

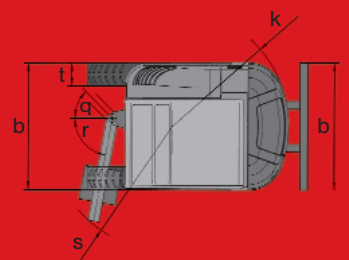
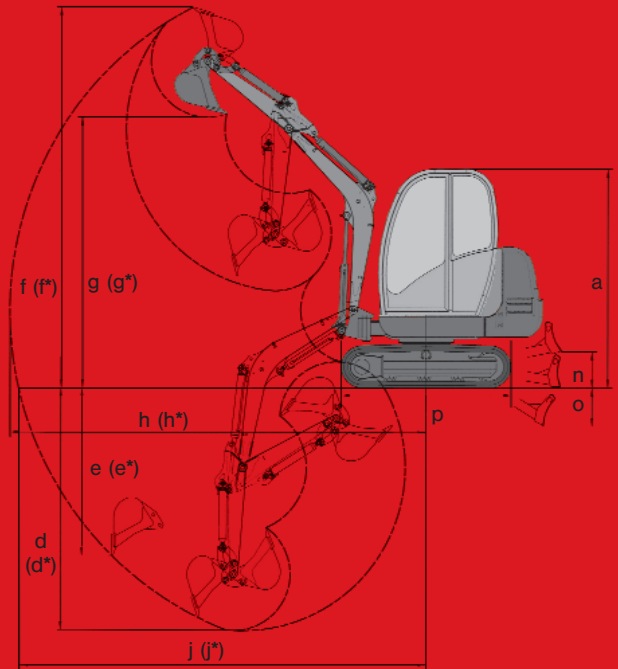

## Machine de Base

### Général

- Chenilles caoutchouc 250 mm
- Lame
- Phare de travail sur la flèche
- Trousse à outils avec pompe à graisse + manuel d'utilisation

### Moteur

- Moteur diesel YANMAR refroidi par eau

### Cabine

- Canopy: Siège de grand confort, réglable, revêtu synthétique façon cuir, avec ceinture de sécurité. Le canopy répond aux règlement FOPS, TOPS et ROPS

### Hydraulique

- Régulation par sommation de puissance
- Refroidisseur d'huile hydraulique
- Commandes servo assistées par manipulateurs
- Commande à clapets selon ISO, DIN, SAE, PCSA et EURO
- Immobilisation de la tourelle en rotation
- Circuit hydraulique auxiliaire double effet monté sur le balancier (1.150 mm)
- Translation bi vitesses
- Commandes de translation servo assistée hydrauliquement

#### Neuson Baumaschinen GmbH

Haidfeldstraße 37  
A-4060 Linz-Leonding

Tel. +43 (0)732 90 590-0  
Fax +43 (0)732 90 590-200

e-Mail [verkauf@neuson.com](mailto:verkauf@neuson.com)  
[www.neusonkramer.com](http://www.neusonkramer.com)

Kramer-Werke GmbH  
Nußdorfer Straße 50  
D-88662 Überlingen

Tel. +49 (0)7551 802-0  
Fax +49 (0)7551 802-260

e-Mail [info@kramer.de](mailto:info@kramer.de)  
[www.neusonkramer.com](http://www.neusonkramer.com)

Neuson Ltd.  
Crown Business Park  
Dukestown, Tredegar  
Gwent. NP22 4EF  
United Kingdom

Tel. +44 (0)1495 72 30 83  
Fax +44 (0)1495 71 39 41

e-Mail [uksales@neuson.com](mailto:uksales@neuson.com)  
[www.neusonkramer.com](http://www.neusonkramer.com)



**neuson**®

## Equipment optionnel

# 2503

### Cabine

**Cabine standard** (Cabine de sécurité, chauffage, partie supérieure du pare-brise rabattable, vitre inférieure amovible lave-glaces, 1 porte d'accès, habillement intérieur complet, le cabine répond aux règlement FOPS, TOPS et ROPS)

Canopy avec vitre arrière

Radio (Radio complète avec antenne et hauts-parleurs)

Protection pluie

### Hydraulique

Huile biologique Panolin

BP-Biohyd SE46

Coupleur hydraulique rapide

Commande proportionnel (pour circuit auxiliaire)

Limiteur de pression secondaire sur circuit auxiliaire

Clapets de sécurité A (Clapets de sécurité de flèche)

Clapets de sécurité F (Clapets de sécurité de flèche et de balancier)

Tuyauterie supplémentaire benne preneuse

### Peinture spéciale

Peinture spéciale 1 RAL (Partie rouge seulement)

Peinture spéciale 1 non RAL (Partie rouge seulement)

Peinture spéciale cabine RAL (Couleur RAL seulement)

### Autre

Phare de cabine (avant)

Système anti-vol

Gyrophare

Balancier long (+200 mm)

Security 24 (1500 h) (Prolongation de garantie à 24 mois ou 1500 heures de fonctionnement)

Security 24 (2000 h) (Prolongation de garantie à 24 mois ou 2000 heures de fonctionnement)

Chenilles acier 250 mm

### Kits

Kit de rétroviseurs (Rétroviseurs droite et gauche)

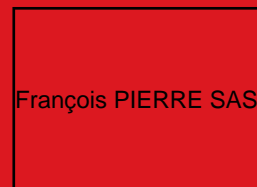

François PIERRE SAS

Sous réserve de modifications sans avis préalable. Dans un souci d'amélioration constante de nos produits nous nous réservons le droit de modifier sans préavis leurs spécifications et caractéristiques.  
Seul l'accord contractuel explicite est déterminant.

12/05 ArtNr. 1000126376