

1150

Manœuvrabilité exceptionnelle
Performance élevée, dimensions réduites
Châssis monobloc, stabilité maximale

Chargeuse Kramer 1150



François PIERRE SAS
14 rue de la Renouille
21601 LONGVIC
Tel : 03 80 680 525
Fax : 03 80 680 530



kramerALLRAD®

Fiche de données technique

Toutes indications valables pour chargeuse standard avec godet standard

1150



Moteur

Marque Deutz
Type/construction BF4M 2011
 Moteur à aspiration naturelle, 4 cylindres en ligne, 4 temps, refroidissement par l'huile, injection directe
Puissance 56 kW/76ch à 2300tr/mn
Couple max. 270 Nm/1600tr/mn
Cylindrée 3110cm³
Emission Contrôle et réception selon 97/68 CE, norme sur les gaz d'échappement niveau 2



Transmission

Transmission hydrostatique à réglage de puissance automatique. Pompe et moteur à pistons axiaux 4 roues motrices
 Pédale frein/inching
Vitesse 0 – 20 km/h, 0 – 30 km/h option
Essieux Essieux moto directeurs à réductions planétaires
Angle d'oscillation totale 22°
Différentiels Différentiels autobloquants
Frein de service Frein unique à disque sec
Frein de stationnement Frein à disque mécanique
Pneumatiques standard 405/70 R24



Hydraulique de travail et de direction

Mode de fonctionnement 4 roues directrice hydrostatique
Pompe de direction Pompe de service avec valve de priorité
Vérin de direction A double effet, avec synchronisation automatique en position finale
Angle de braquage 2x40°
Pompe de service Pompe à engrenage
Débit 84 l/min standard
Pression 250 bars
Filtre Filtre de retour/aspiration combiné
Limiteur de pression Limiteur de pression primaire, pression secondaire dans le vérin de cavage/levage



Cinématique

Construction Cinématique parallèle
Force de levage 48 kN
Force d'arrachement au vérin du bras 43 kN
Lever 5,6 s
Abaissier 4,2 s
Caver 1,3 s
Déverser 1,5 s
Angle de cavage/degagement 50°/45°
Charge de basculement (godet standard) 4140 kg
Charge de basculement (palettes) 3625 kg
Charge utile S=1,25 (palettes) 2900 kg
Charge utile S=1,67 (palettes) 2170 kg
Charge utile in position de transport S=1,25 (palettes) 3500 kg
Profondeur de décapage 55 mm



Capacité

Réservoir de carburant 60 l
Rés. d'huile hydraulique 50 l
Contenance du circuit hydraulique 75 l



Emissions sonores

Selon 2000/14/CE



Système électrique

Tension de service 12 V
Batterie 12 V/ 88 Ah
Alternateur 95 A
Démarrreur 3,0 kW



Données de service

Capacité godet de - à 1,15 – 1,8 m³

Dimensions (avec godet standard et pneumatiques standard)

a	Hauteur	2650 mm
b	Longueur	5680 mm
c	Largeur	2150 mm
d	Garde au sol	325 mm
e	Empattement	2150 mm
f	Axe du pont AV à la pointe des dents	2170 mm
g	Axe du pont AR à l'arrière du véhicule	1480 mm
h	Largeur godet	2150 mm
i	Hauteur sous axe de godet	3450 mm
j	Hauteur de franchissement	3235 mm
k	Hauteur de déversement	2670 mm
l	Portée de déversement	660 mm
	Hauteur de levage	3280 mm
	Rayons de braquage	
	Aux pneumatiques	2850 mm
	A la trace	2650 mm
	Au godet	4050 mm

Poids 5900 kg

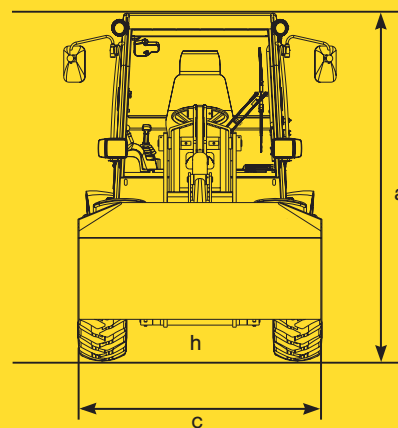
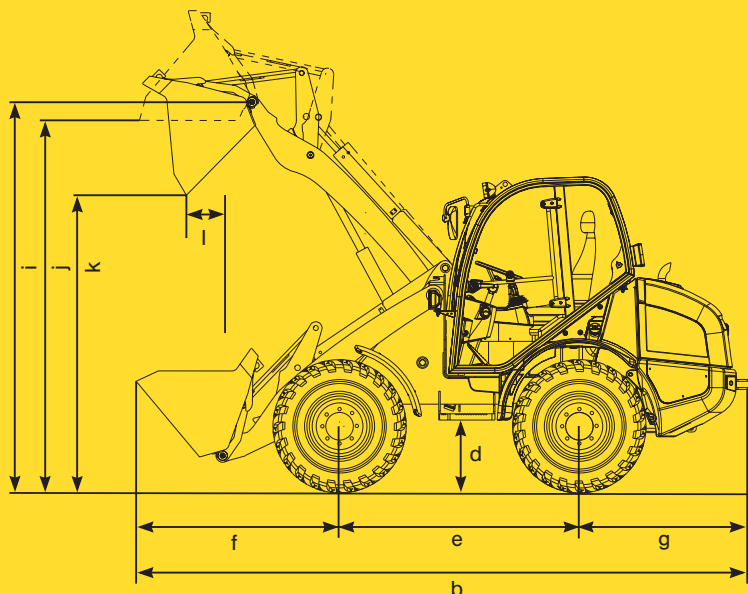

kramerALLRAD®